

[ANEXO E]

VISTAS DE LA SUBESTACIÓN ELÉCTRICA MÓVIL LUEGO DE LA REHABILITACIÓN GRAFICADAS EN EL PROGRAMA AUTOCAD

E.1 Vista de planta subestación eléctrica móvil IEM 26-1737

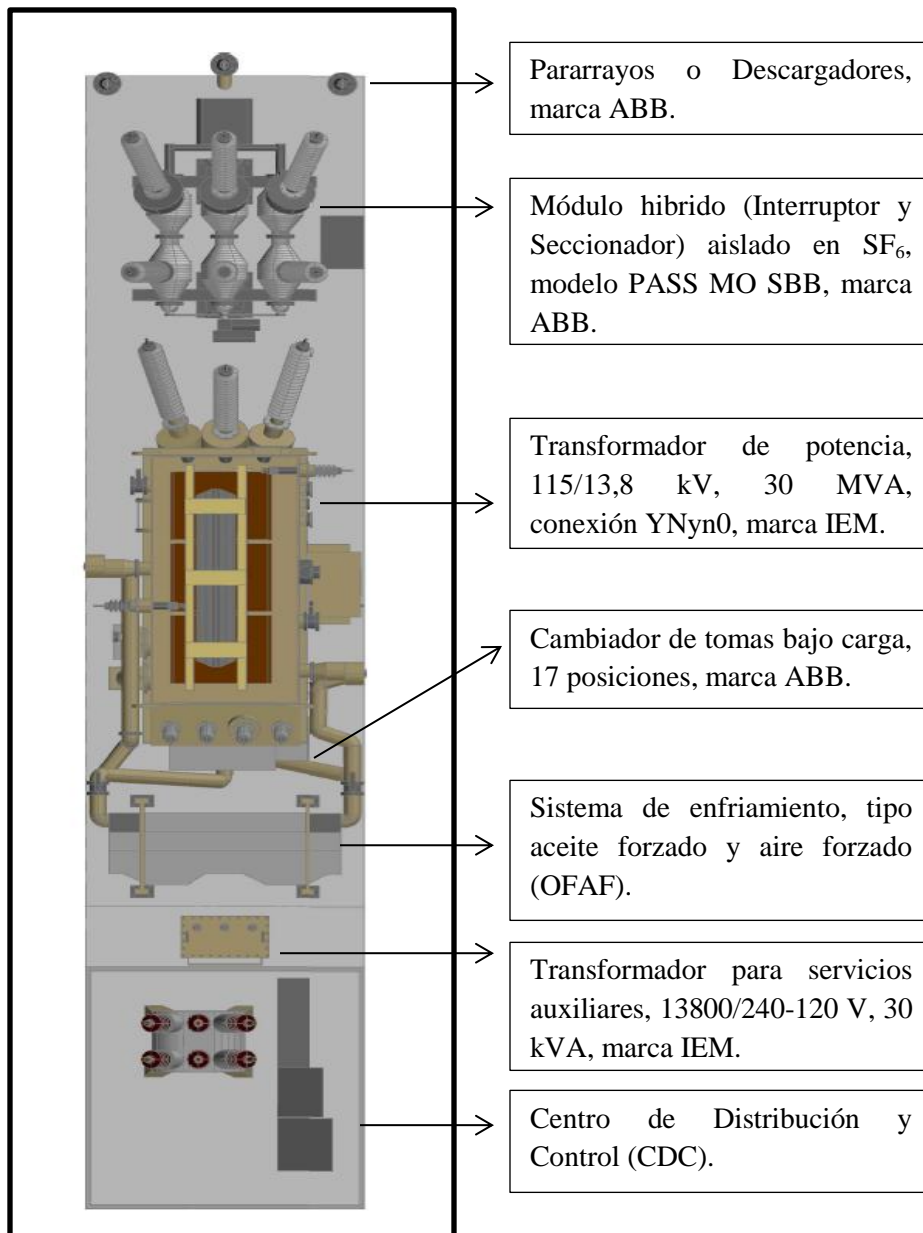

Fuente: Autor.

E.2 Vista frontal de la S/E móvil IEM 26-1737

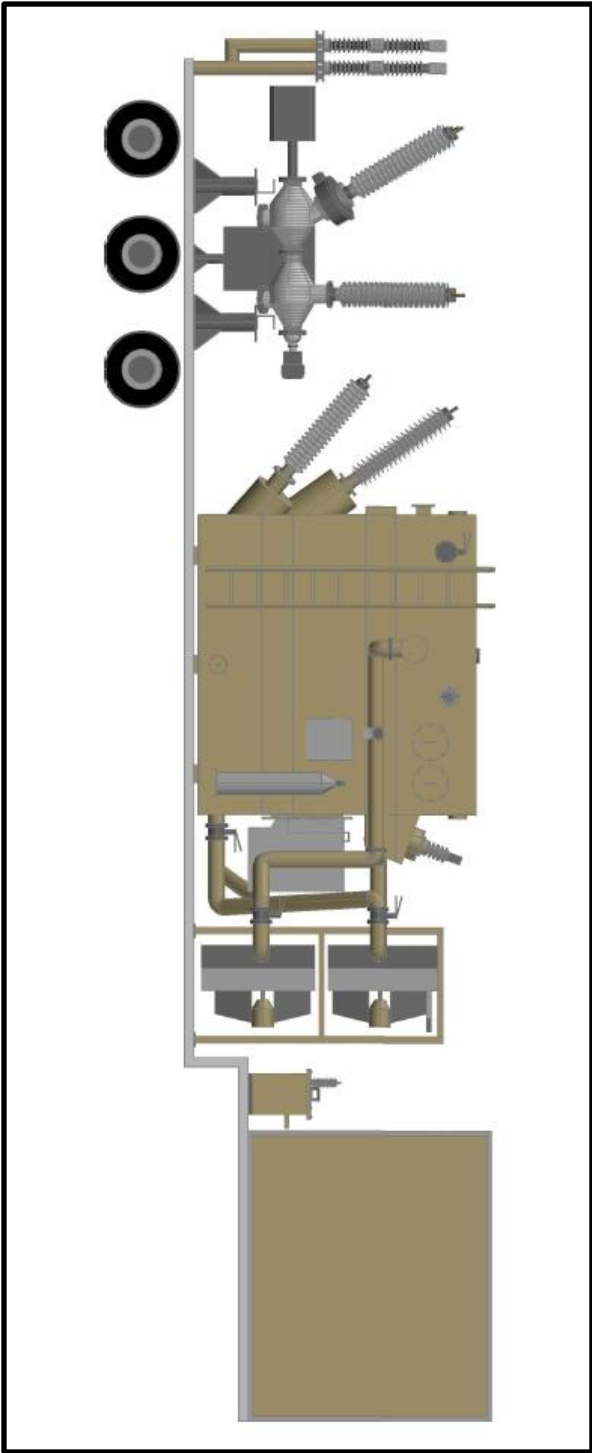

Fuente: Autor.

E.3 Vista posterior de la S/E móvil IEM 26-1737

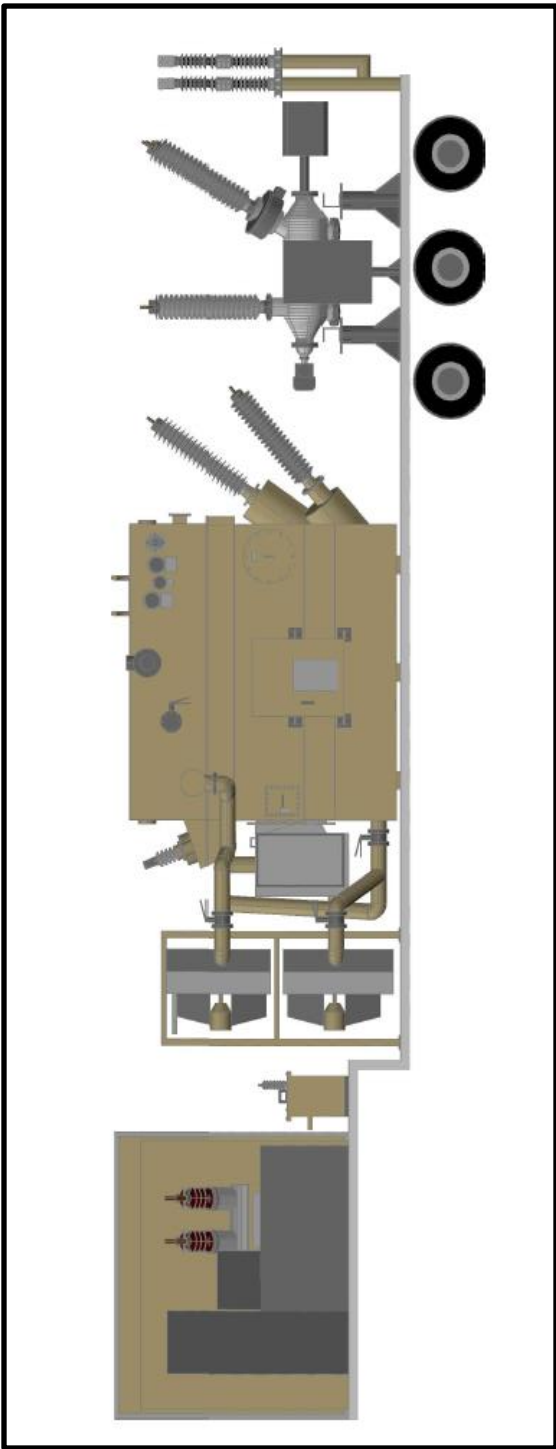

Fuente: Autor.

E.4 Vista de lado derecho de la S/E móvil IEM 26-1737

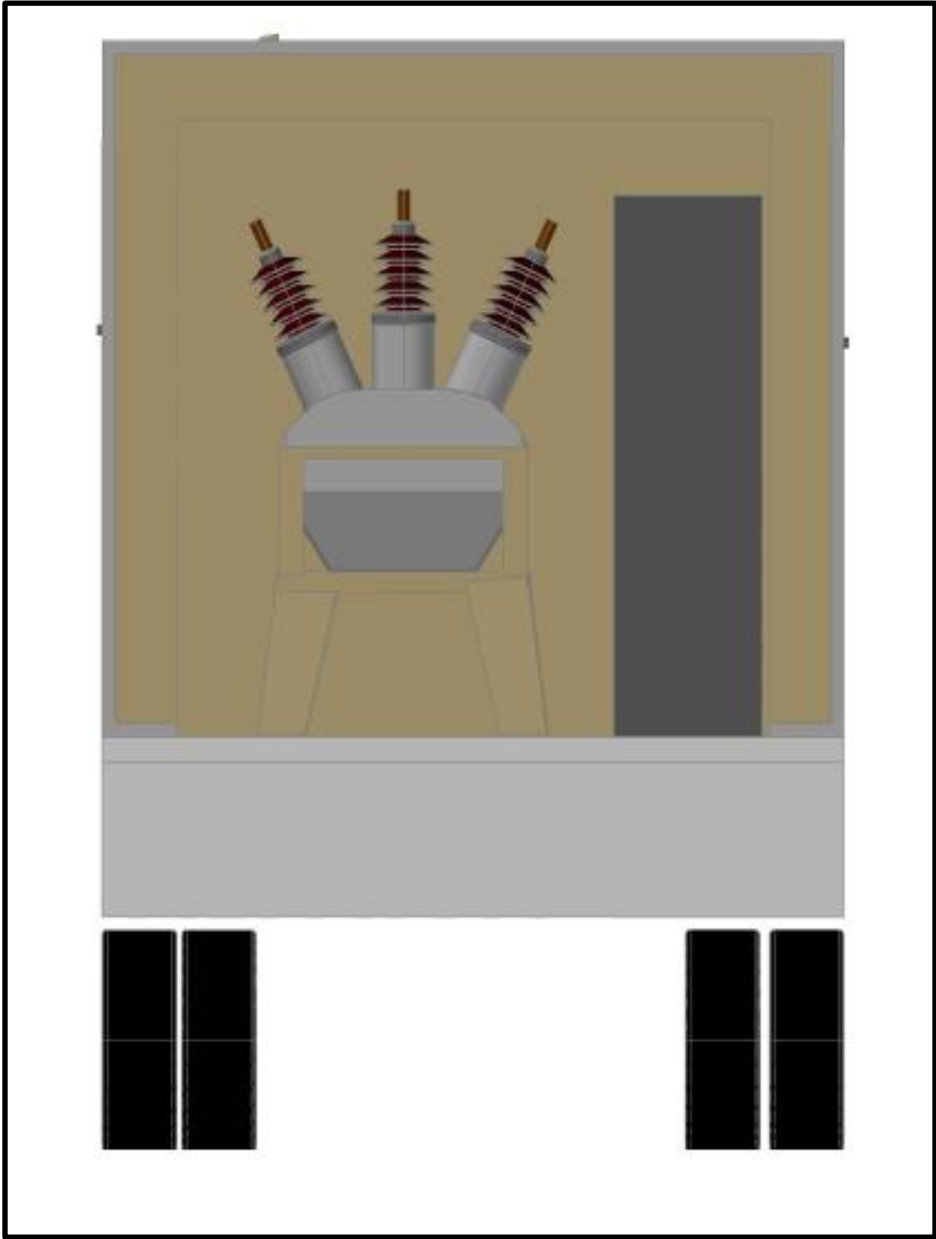

Fuente: Autor.

E.5 Vista de lado izquierdo de la S/E móvil IEM 26-1737

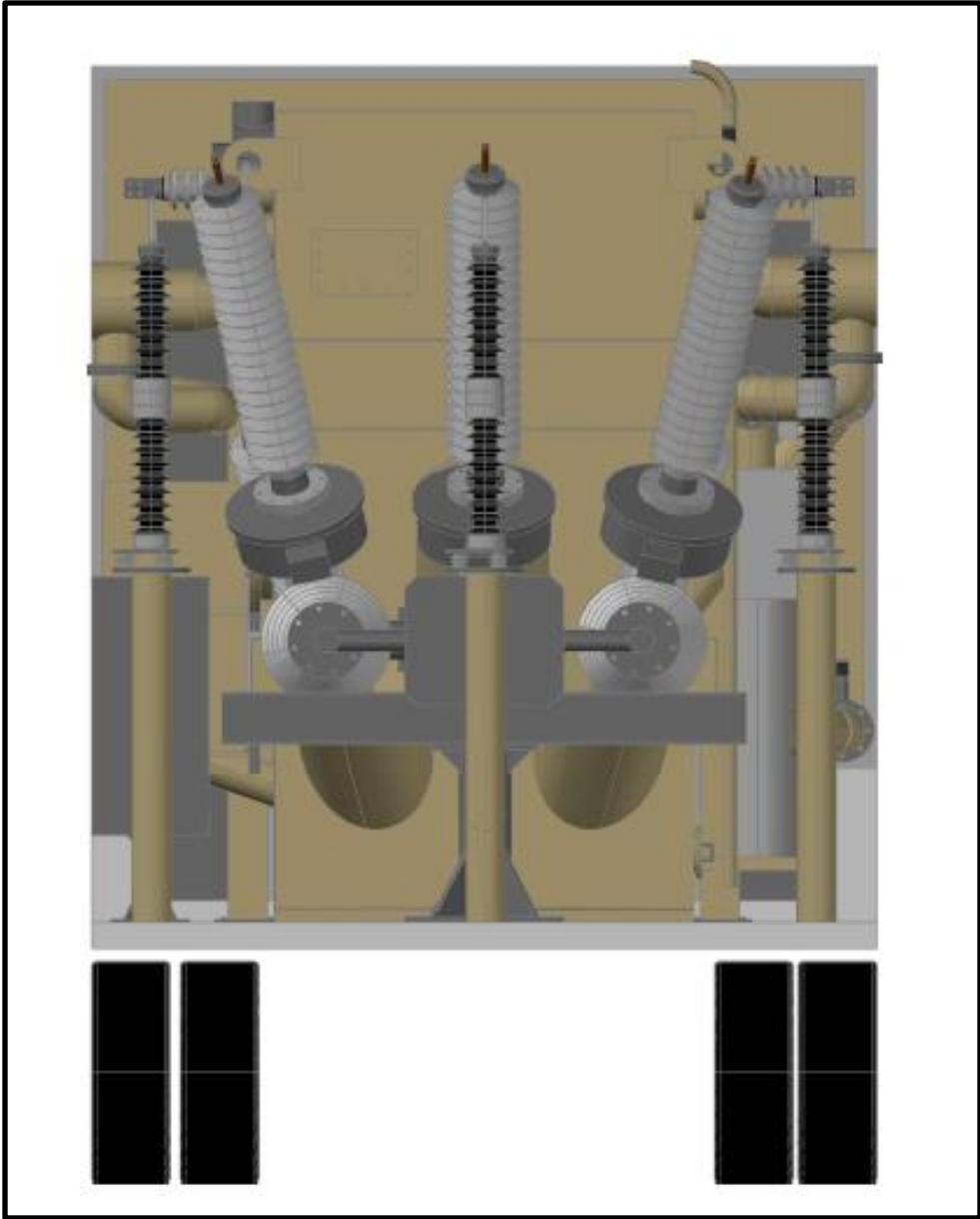

Fuente: Autor.

E.6 Vista Isométrica SurOeste de la S/E móvil IEM 26-1737

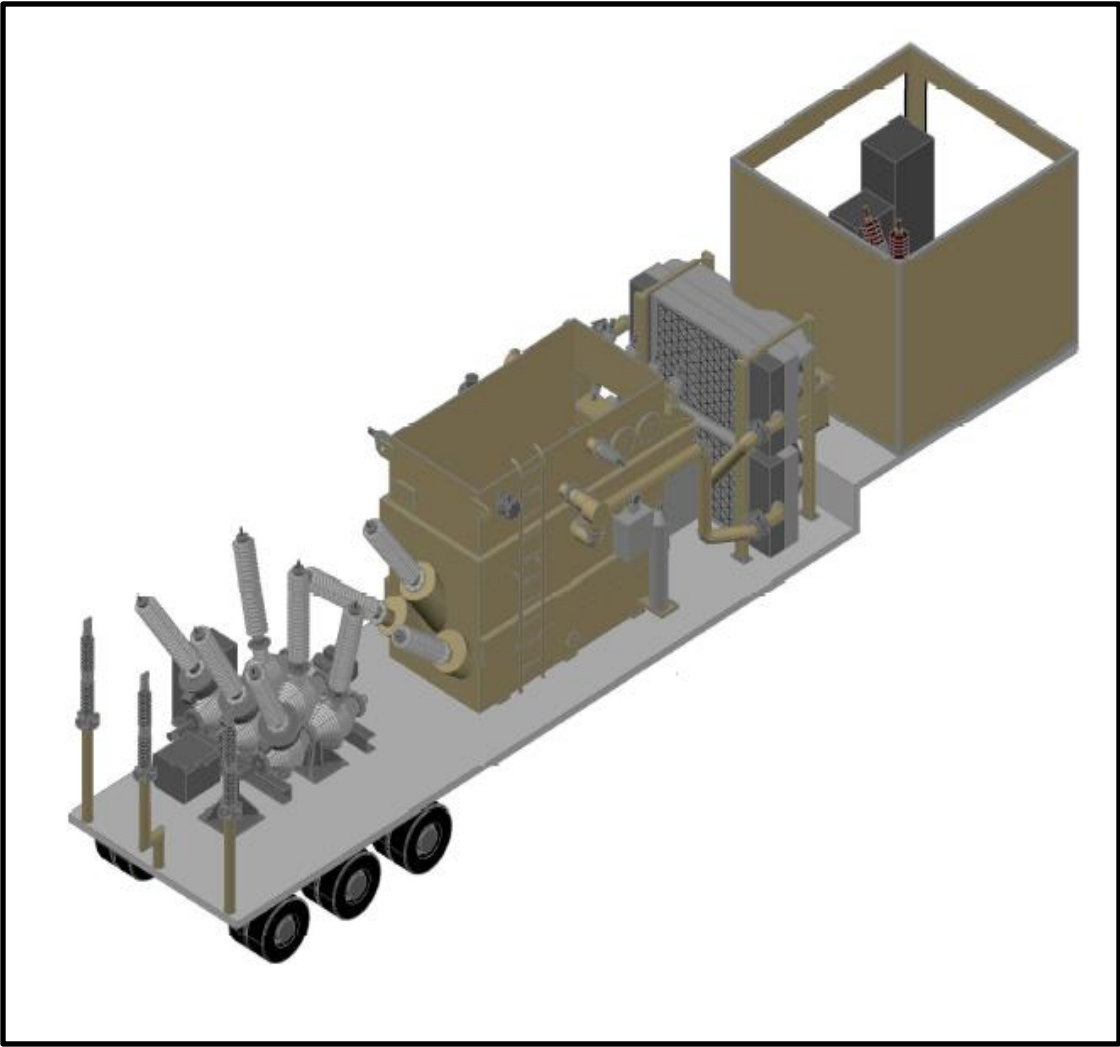

Fuente: Autor.

E.7 Vista Isométrica Sureste de la S/E móvil IEM 26-1737

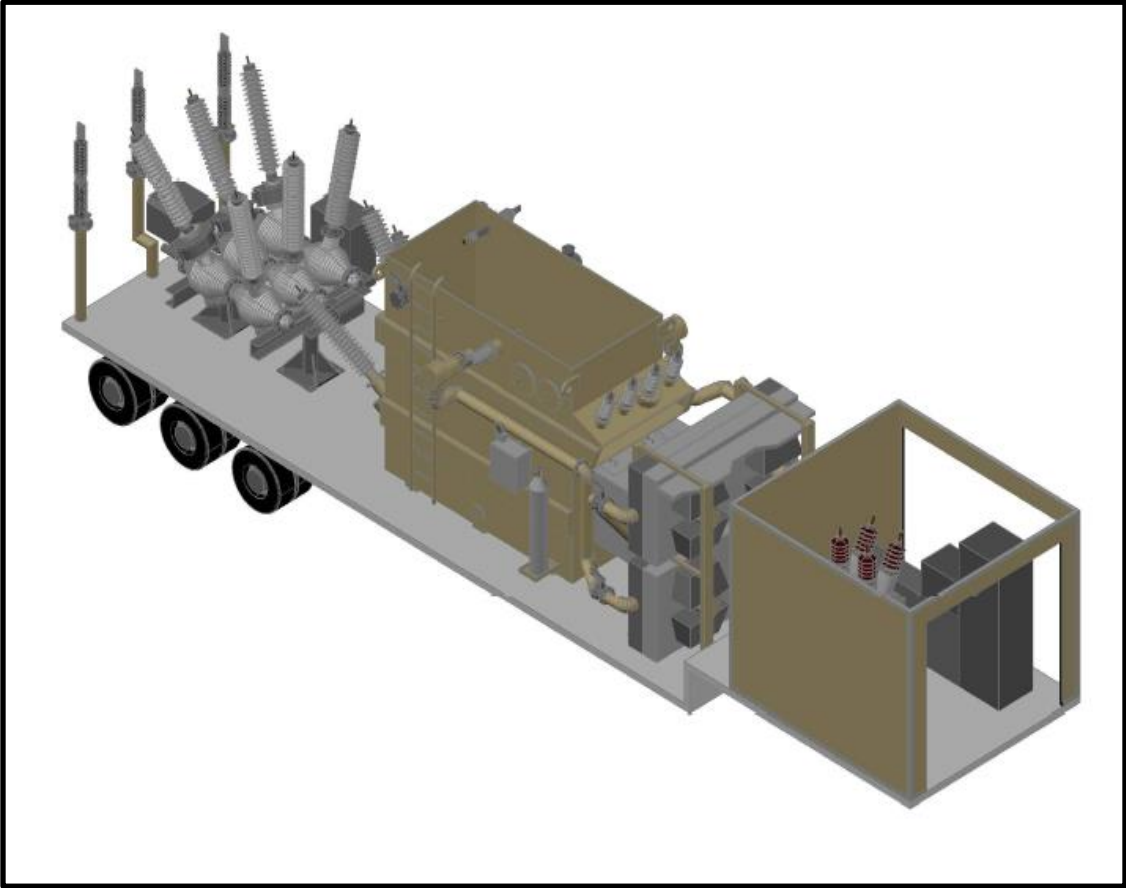

Fuente: Autor.

E.8 Vista Isométrica Noreste de la S/E móvil IEM 26-1737

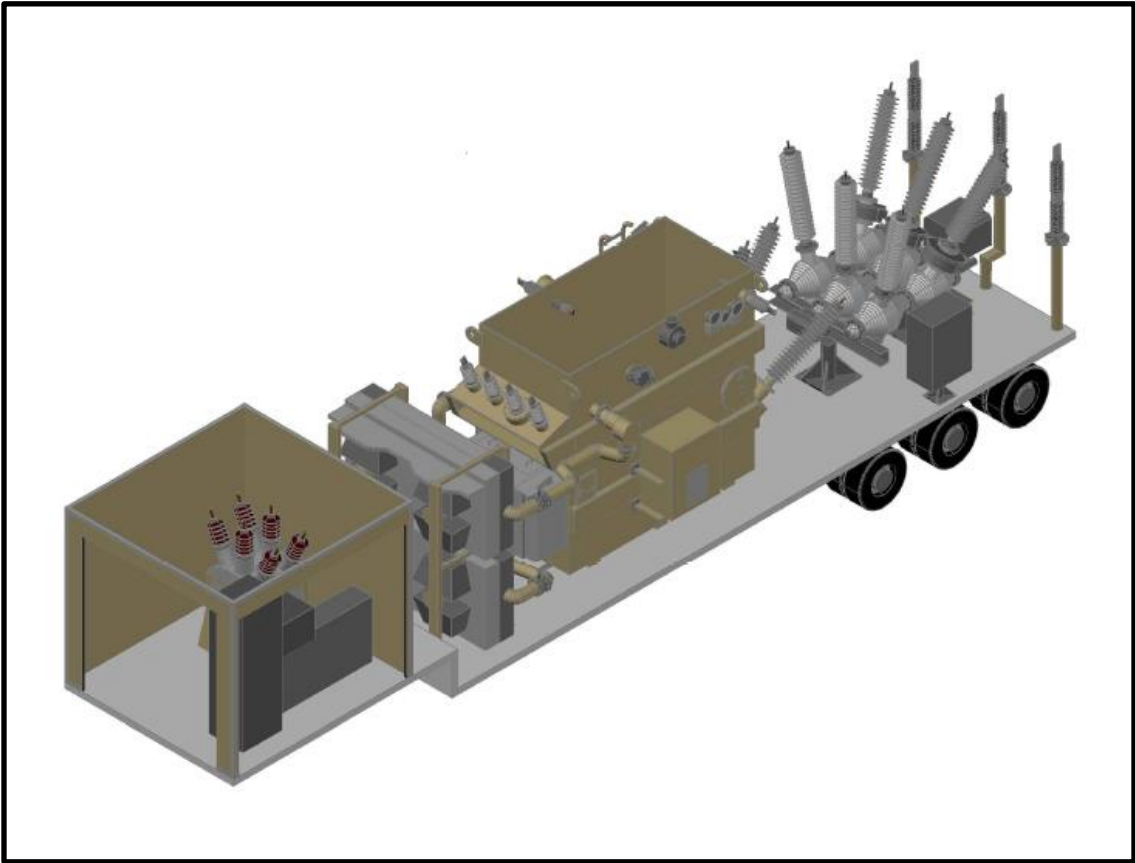

Fuente: Autor.

E.9 Vista Isométrica Noroeste de la S/E móvil IEM 26-1737

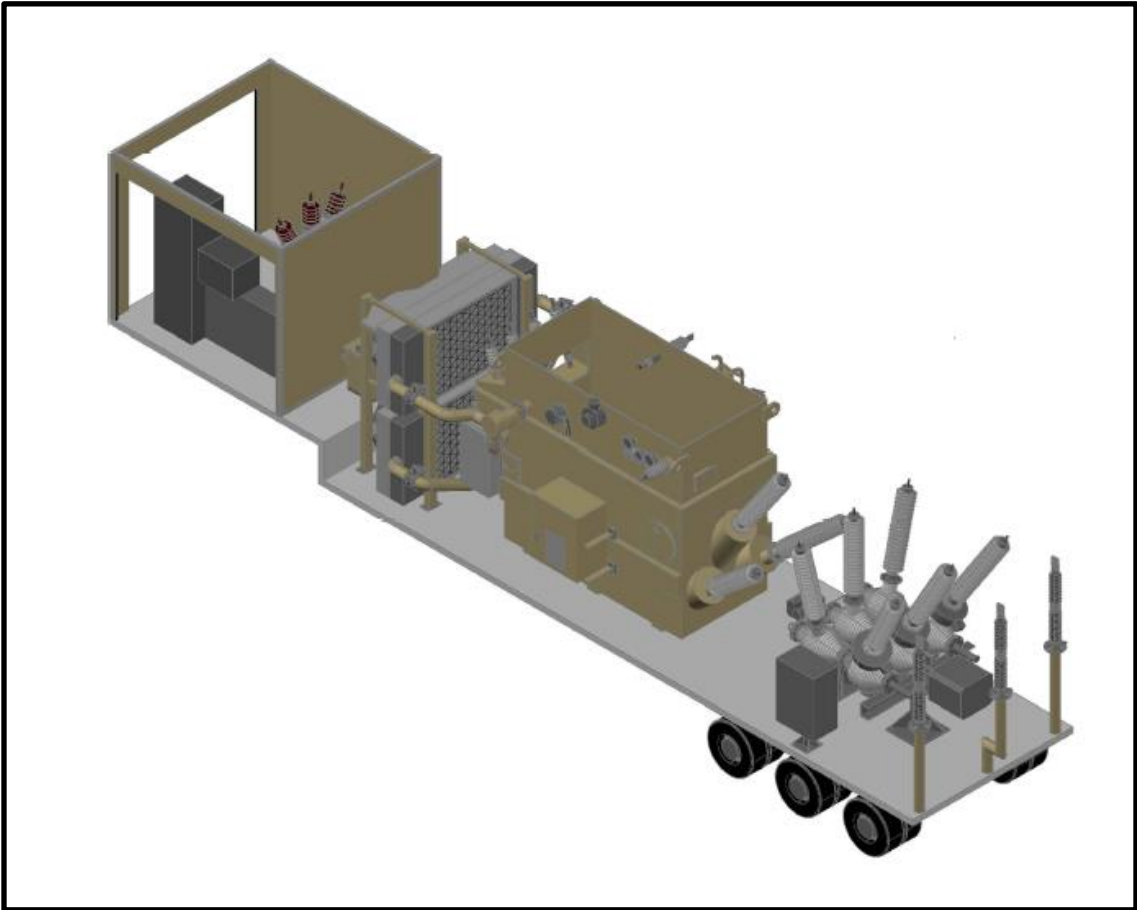

Fuente: Autor.